

# НАСТІННЕ КРІПЛЕННЯ SA125

## Важлива інформація щодо техніки безпеки

Установіть і використовуйте даний пристрій з обережністю. Прочитайте, будь ласка, інструкцію перед тим, як приступити до встановлення, та строго дотримуйтесь всіх рекомендацій, зазначених в ній. Використовуйте відповідні засоби захисту під час монтажу.

Зверніться, будь ласка, за допомогою до монтажної організації, у випадку:

- Якщо ви не розумієте даних інструкцій або ж маєте будь-які сумніви щодо дотримання техніки безпеки при встановленні.
- Якщо ви не впевнені в природі матеріалу, з якого виготовлена ваша стіна.

Не використовуйте даний продукт з будь-якою ціллю або конфігурацією, не зазначеною в інструкції. Виробник у цьому відношенні не несе відповідальності за травмування чи пошкодження, що виникають в результаті неправильного складання, монтажу або використання даного продукту.

## Увага!

Дане кріплення для телевізора повинно бути міцно прикріплене до вертикальної стіни. Якщо кріплення встановлене неправильно, воно може впасти та призвести до можливого травмування та/або пошкодження.

# Інструкція зі встановлення

## 1. Технічні параметри:

Кріплення для плоско-панельних екранів: 10 "-26";

Максимальне навантаження: 30 кг;

Відстань від стіни: 100 -230 мм.

## 2. Список деталей



(A) Самонарізний шуруп (3) (B) Пластиковий дюбель (3) (C) Шайба M6x12 (3) (D) Гвинт M4x10 (4)



(E) Гвинт M5x10 (4) (F) Гвинт M6x10 (4) (G) Шайба M4x9 (4) (H) Шайба M5x10 (4)



(I) Шайба M6x13 (4) (J) Шестигранний ключ 4мм (2) (K) Пластикове кабельне кільце (1)

## 3. Інструкція з монтажу та експлуатації

Примітка: будь ласка, уважно прочитайте інструкцію перед установкою!

### Крок 1

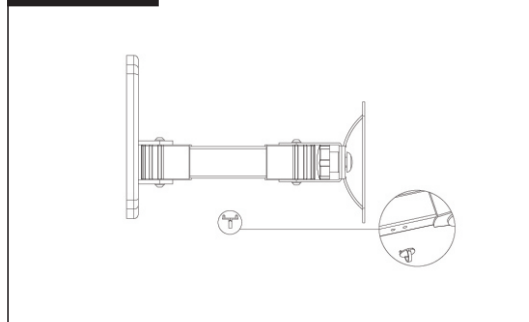

#### Крок 1:

Встановіть пластикове кабельне кільце на кронштейні. Використовуйте настінну пластину в якості шаблону для розмітки і просвердліть три отвори в вертикальній стіні. Вставте три пластикові дюбелі в отвори і закріпіть кронштейн на стіні трьома самонарізними шурупами.

### Крок 2

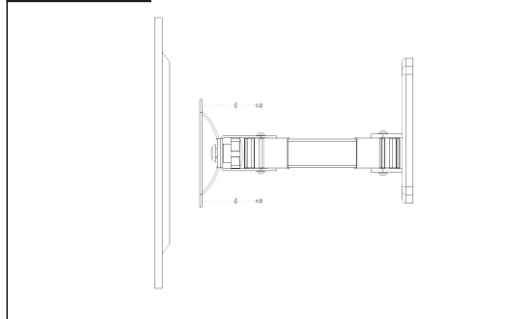

#### Крок 2:

Виберіть підходящі гвинти відповідно до розміру телевізора і різьбових отворів на задній панелі телевізора. Щільно закрутіть чотири обраних гвинта в різьбові отвори. Телевізор повинен бути прикріплений до нерухомої плити симетрично і рівномірно.

### Крок 3

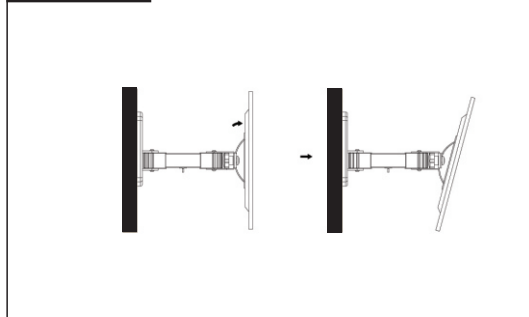

#### Крок 3:

Користувачі можуть регулювати кут перегляду телевізора послабивши ручку пластини регулювання телевізора. Коли кут нахилу підходить, затисніть ручку знову.

Дякуємо за те, що обрали нашу продукцію. Насолоджуйтесь її використанням.